



主要信息

产品类型	附件套件
附件/独立安装部件指向	超声传感器
适用范围	XXA - ultrasonic sensor[RETURN]XXS - ultrasonic sensor
附件/独立安装部件类别	配置附件
附件/独立安装部件类型	配置软件

补充信息

额定电源电压 [Us]	24 V DC
电源电压范围	14...30 V
功耗 W	4 W
本地信号指示	LED指示灯 (绿色) for 电源供电: LED指示灯 (橙色) for 通信: LED指示灯 (红色) for 错误:
Maximum cable distance between devices	3000 mm
传输速率	19200 bps
端口类型	5 针 M12 孔型 连接器 5 针 M12 针型 连接器
集成连接类型	USB (Type-A) 0.5 m
材料	塑料和金属

环境

符合标准	CE
IP 保护等级	IP40 conforming to IEC 60529
贮存环境温度	-20...45 °C
运行温度	0...45 °C
相对湿度	95 % 无冷凝

包装单位

Unit Type of Package 1	PCE
Number of Units in Package 1	1
Package 1 Height	8.0 cm
Package 1 Width	17.0 cm
Package 1 Length	25.0 cm
Package 1 Weight	600.0 g
Unit Type of Package 2	S02
Number of Units in Package 2	2
Package 2 Height	15 cm
Package 2 Width	30 cm
Package 2 Length	40 cm
Package 2 Weight	1.655 kg

尺寸

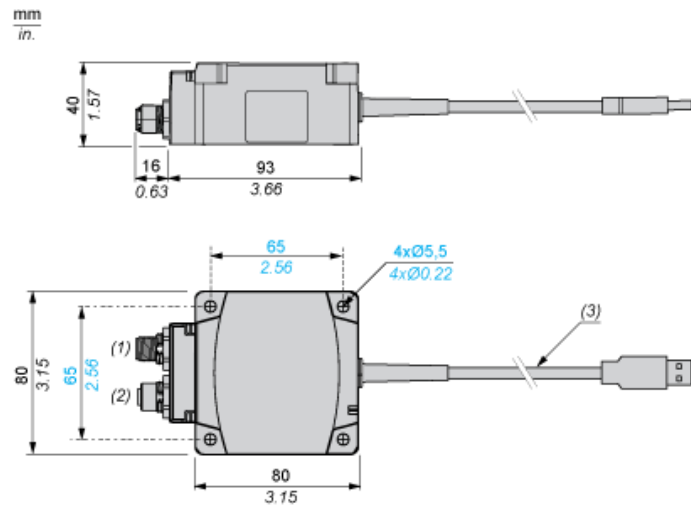

- (1) : 5 针 M12 公连接器 : 电源
- (2) : 5 针 M12 母连接器 : 传感器
- (3) : 电缆长度 : 0.5 米 (1.64 英尺) (USB 电缆 A 型连接器) : PC

连接

电源适配器接口连接器 (M12 公头)

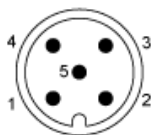

引脚号	线的颜色	描述
1	BN : 棕色	+14...30 VDC
2	WH : 白色	输出 2 (1) (2)
3	BU : 蓝色	0 VDC
4	BK : 黑色	输出 1 (1)
5	-	未使用 (3)

传感器的接口连接器 (M12 母头)



- (1) : 输出仅在“回显”模式和“测量”模式期间才激活。
 (2) : 所有传感器都不适用输出 2。
 (3) : M12 公连接器和 M12 母连接器的第 5 个引脚彼此电连接。

引脚号	描述
1	将电源输出到传感器
2	软件通讯
3	0 VDC
4	软件通讯
5	未使用 (3)