

XUK8TAE1MM12

Photoelectric sensors XU, XUK, diffuse, Sn 5 m
1out IOLINK or auto PNP/NPN, 1out 0...10 V



主要信息

产品系列	Telemecanique Photoelectric sensors XU
系列号	组装应用 物料输送应用
电子传感器类型	光电传感器
传感器名称	XUK
传感器外形	微型 50 x 50
检测系统	漫射背景抑制
材料	塑料
输出信号类型	模拟 + 分立
接线技术	5 线
固态输出类型	IOLINK PNP或NPN
固态输出功能	1 NO 或 1 NC 可编程
模拟量输出范围	0...10 V
电气连接	1 针型接头 M12, 5 针
应用领域	Distance measurement on object
发射	红光激光 diffuse distance sensor 1类 符合 IEC 60825-1
额定感应距离	5 m diffuse distance sensor

补充信息

机柜材料	ABS/PC
透镜材料	PMMA
最大传感距离	5 m diffuse distance sensor
输出类型	模拟 固态
输入附件	External teach
LED状态	LED (黄) 适用 输出状态 LED (绿色/黄色) 适用 supply on/output state
额定电源电压 [Us]	24 V 直流 和 逆相保护
电源电压范围	18...30 V 直流
开关能力以 mA	<= 100 mA (过载和短路保护)
开关频率	<= 500 Hz
Maximum voltage drop	<2 V
电流消耗	<= 60 mA 无负荷
Maximum delay first up	300 ms
Maximum delay response	1.2 ms
Maximum delay recovery	1.2 ms
设置	使用教学按钮或远程指导
深度	50 mm
高度	50 mm
宽度	23 mm
净重	0.035 kg

环境

产品认证	CE[RETURN]cULus[RETURN]Ecolab
环境温度	-20...50 °C, UL 认证 -40...60 °C
贮存环境温度	-40...80 °C
抗振动	7 gn, 振幅 = +/- 1.5 mm (f = 10...55 Hz) 符合 IEC 60068-2-6
抗冲击	30 gn (持续时间 = 11 ms) 符合 IEC 60068-2-27
IP 保护等级	IP67 符合 IEC 60529 IP69K 符合 IEC 60529 IP69K 符合 DIN 40050

包装单位

Unit Type of Package 1	PCE
Number of Units in Package 1	1
Package 1 Height	2.8 cm
Package 1 Width	9.0 cm
Package 1 Length	6.0 cm
Package 1 Weight	56.0 g
Unit Type of Package 2	S01
Number of Units in Package 2	28
Package 2 Height	15.0 cm
Package 2 Width	15.0 cm
Package 2 Length	40.0 cm
Package 2 Weight	1.752 kg

可持续性

有关Reach Rohs的所有查询，请通过以下方式联系我们：
sustainability@tesensors.com

合同保修

保修单	18 months
-----	-----------

尺寸

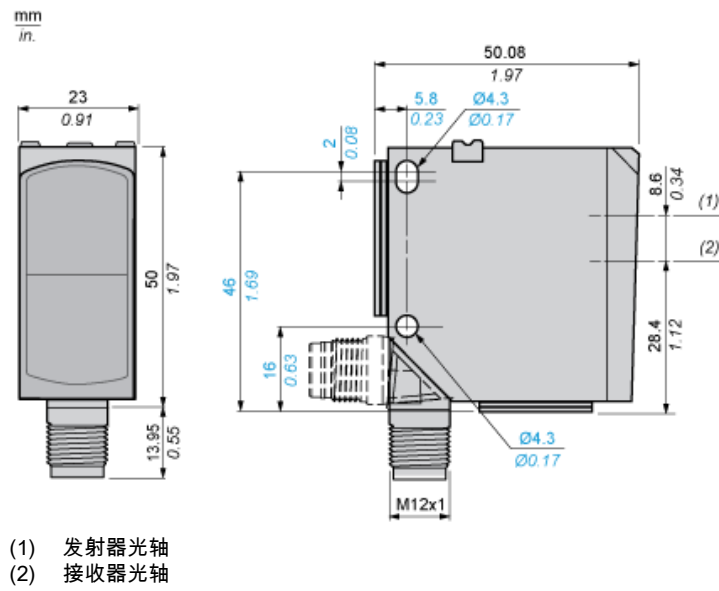

连接和图解

连接器接线

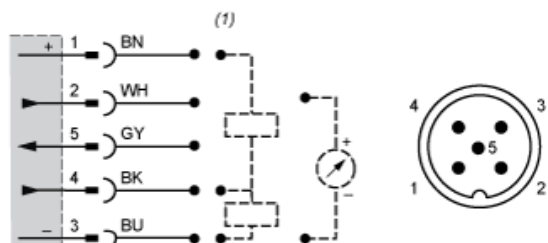

- (1) 自动检测
- 1: +UB (BN: 棕色)
- 2: QA (WH: 白色)
- 3: -UB (BU: 蓝色)
- 4: Q (BK: 黑色)
- 5: IN (GY: 灰色)

曲线

光斑尺寸 (典型)

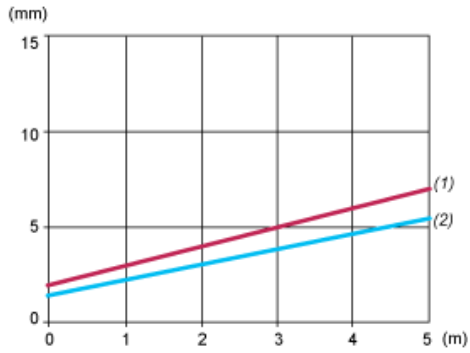

(1) 垂直 (y)
(2) 水平 (x)
0... 尺寸
15
mm :
0...5 距离
m :

曲线

输出特性曲线

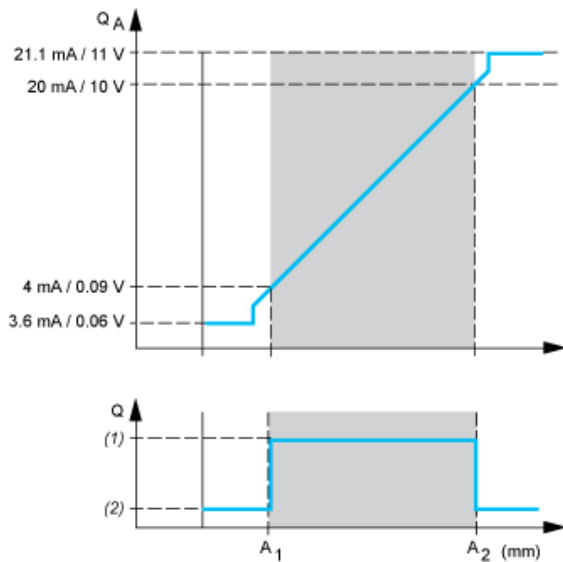

QA : 模拟量输出
Q : 开关输出
(1) 高
(2) 低

安装

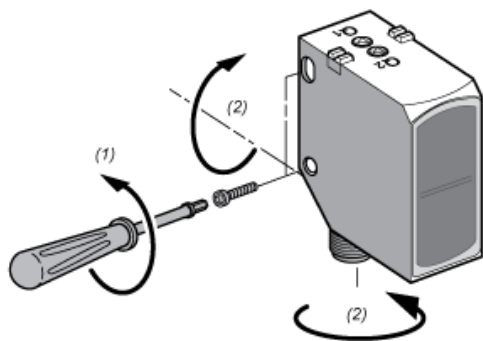

- (1) < 1.5 Nm (13 lb-in)
- (2) < 1 Nm (8.85 lb-in)